

pdtools
SUPERABRASIVES

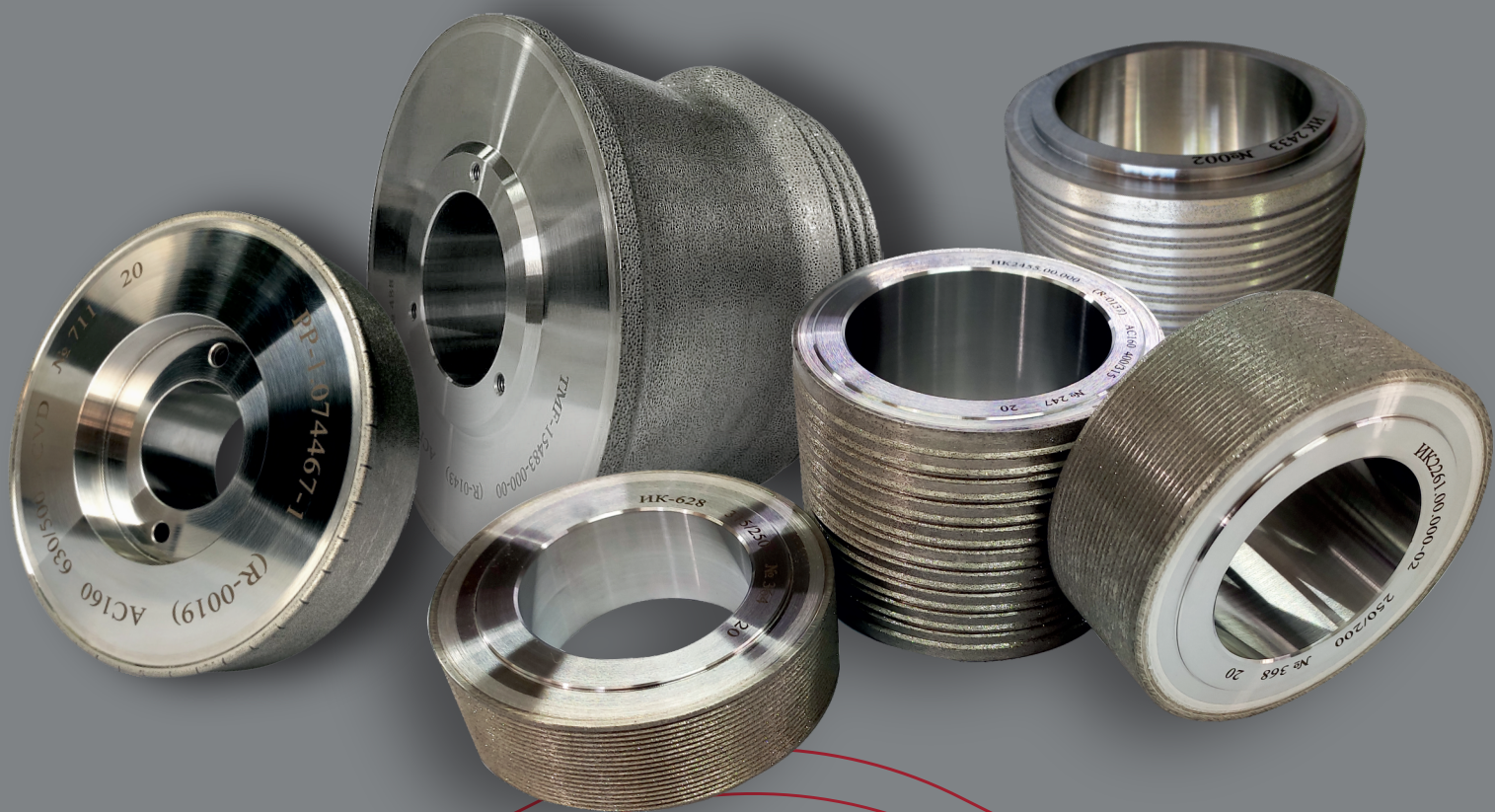

**АЛМАЗНЫЕ
ПРАВЯЩИЕ РОЛИКИ**

АЛМАЗНЫЕ ПРАВЯЩИЕ РОЛИКИ

Алмазные правящие ролики являются неотъемлемой частью современных методов шлифования и используются в основном в серийном и массовом производстве. С их помощью на поверхности рабочего шлифовального круга создается зеркальная копия профиля необходимой детали. Затем абразивный круг передает этот профиль на заготовку. При этом алмазные ролики позволяют объединять несколько технологических операций в одну, включая токарную обработку, фрезерование и грубое шлифование.

Производственная программа **ЧАО "ПОЛТАВСКИЙ АЛМАЗНЫЙ ИНСТРУМЕНТ"** включает изготовление алмазных роликов, которые применяются при:

- обработке коленчатых валов;
- обработке шаровых пальцев;
- шлифовании поршневых колец;
- обработке клапанов;
- изготовлении турбинных лопаток;
- изготовлении зубчатых колёс;
- изготовлении резьбовых соединений;
- производстве деталей подшипниковой промышленности и др.

Преимущества в применении алмазных профильных правящих роликов:

- предназначены для формирования поверхности абразивного круга в минимально возможное время;
- профилирование поверхности абразивного круга за одну операцию;
- обеспечивают высокую точность даже при формировании очень сложных профилей.

PDTools Superabrasives производит широкий ассортимент алмазных профильных правящих роликов для таких отраслей, как:

Авиационная промышленность

- ▶ производство турбинных лопаток для авиационных двигателей

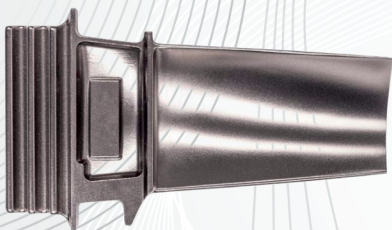

- ▶ производство различных высокоточных деталей для промышленности.



Автомобильная и транспортная промышленность

- ▶ производство коленчатых валов
- ▶ производство шаровых штифтов



- ▶ производство поршневых колец



- ▶ производство клапанов
- ▶ производство зубчатых передач
- ▶ производство деталей подшипников

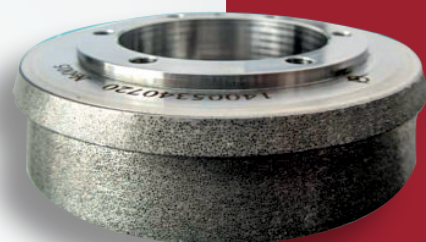
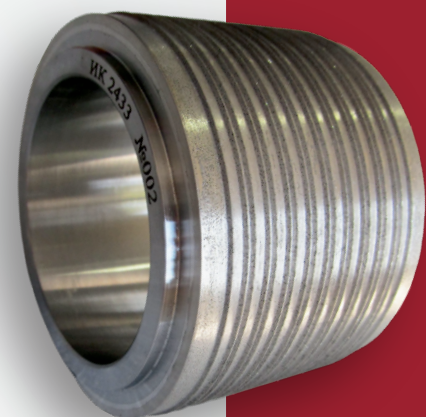
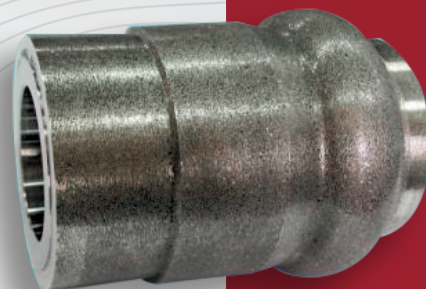

Энергетика

- ▶ производство лопаток турбин для газонасосных станций

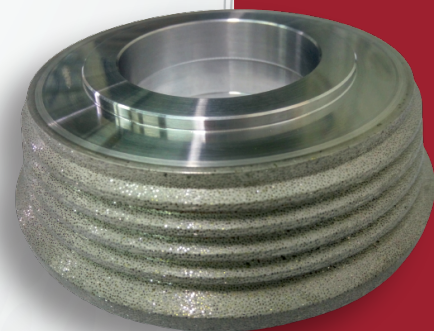
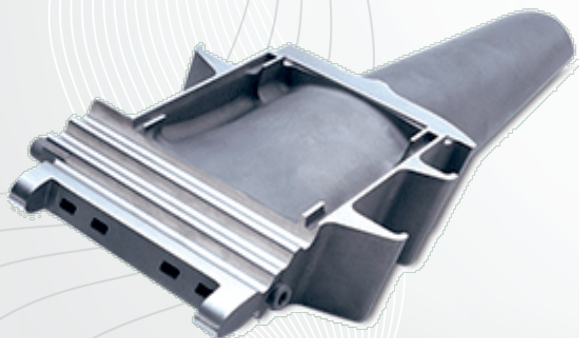

Машиностроение

- ▶ алмазные профильные правящие ролики для производства линейных направляющих

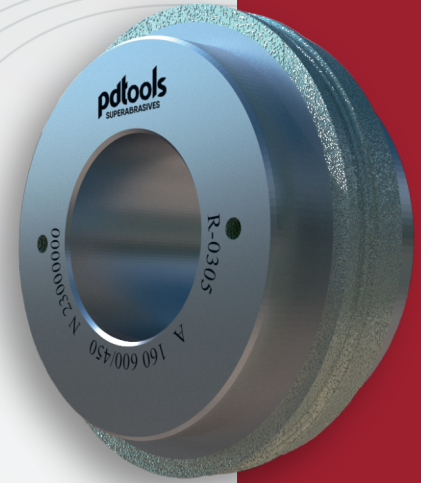
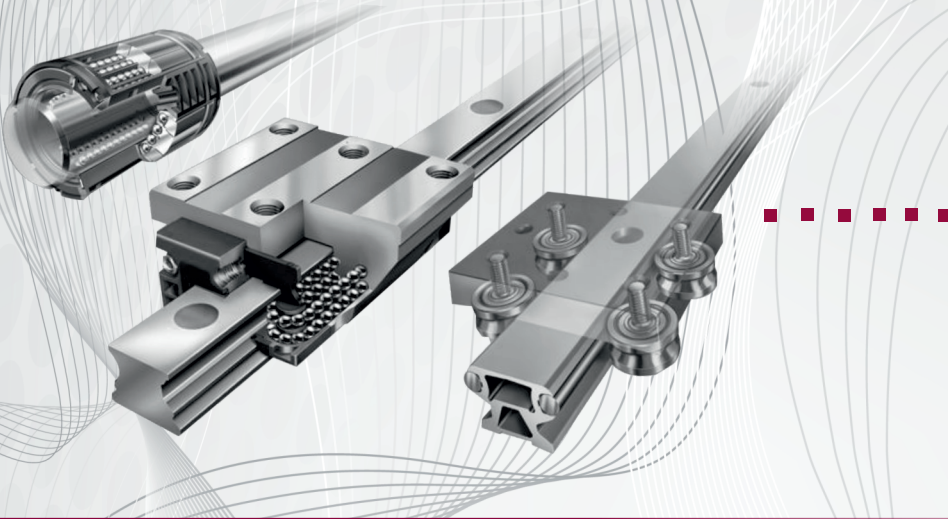

Производство инструмента

- ▶ алмазные правящие ролики для производства фуговальных ножей

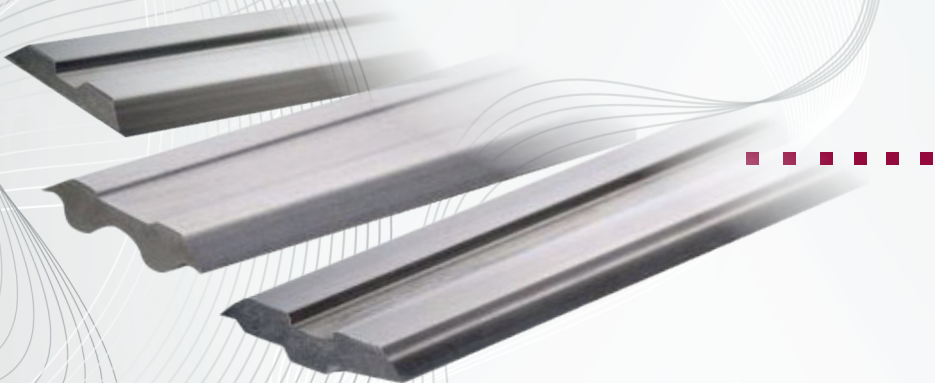

Правящие ролики с CVD

- ▶ алмазные ролики для правки абразивов с CVD вставками для шлифовки профилей с увеличенной нагрузкой на профиль ролика



ГАБАРИТНЫЕ РАЗМЕРЫ РОЛИКОВ АЛМАЗНЫХ

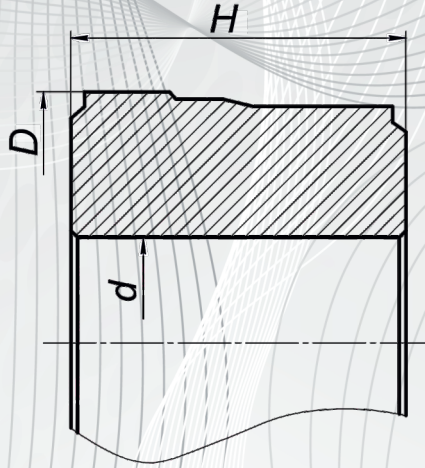

Размеры	Размеры алмазного ролика, мм 02Н*
D max	160
D min	65
H max	140
H min	10
d min	20

*02Н - метод гальванопластики с неориентируемым расположением алмазов, скреплённых металлической связкой. Соотношение диаметра алмазного ролика к его высоте должно быть не более 0,9..

МИНИМАЛЬНЫЕ ДОПУСКИ ФОРМЫ И РАСПОЛОЖЕНИЯ ПОВЕРХНОСТЕЙ АЛМАЗНЫХ РОЛИКОВ

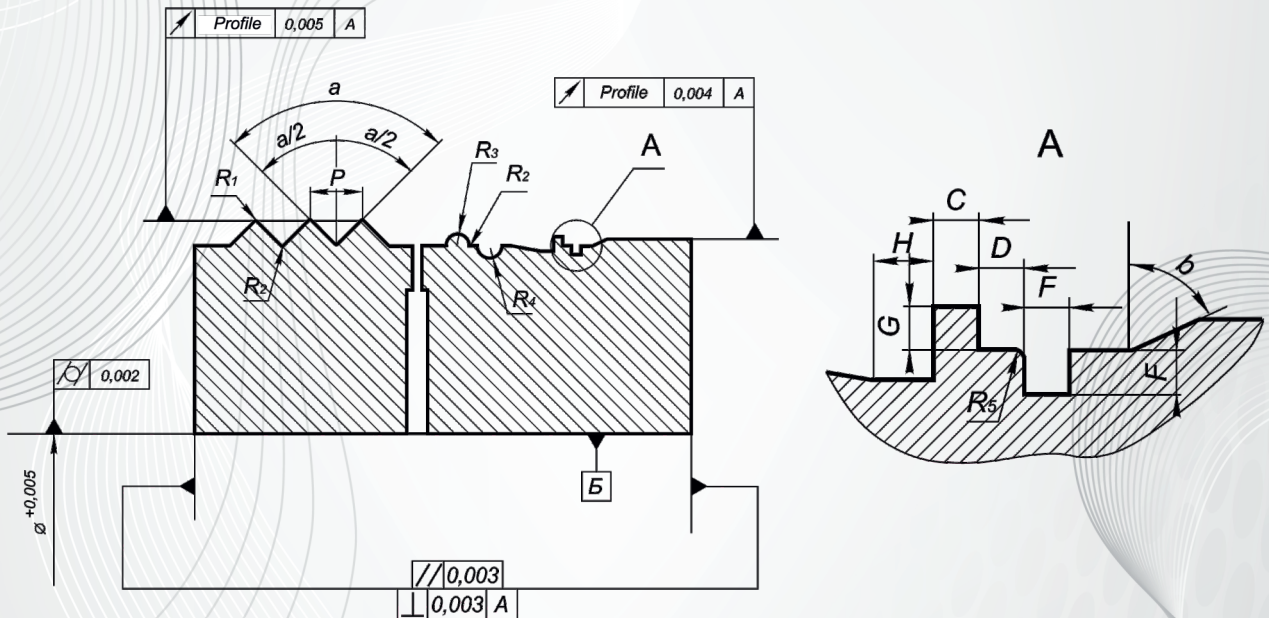

C = ± 0,002	H = ± 0,002	R4 = ± 0,01
D = ± 0,002	P = ± 0,002	R5 = ± 0,012
E = ± 0,002	R1 = 0,15	a = ± 3'
F = ± 0,002	R2 = ± 0,12	a/2 = ± 3'
G = ± 0,002	R3 = ± 0,01	b = ± 3'